

Quill

Guía de instalación

Para Artículo:

841926106151

841926106168

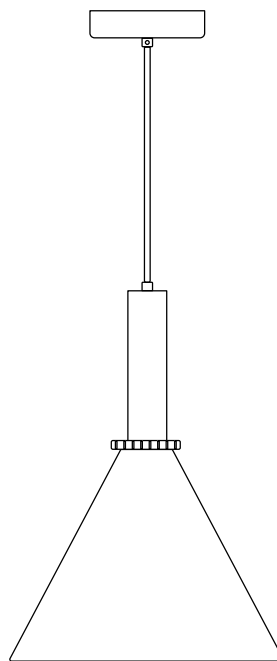

Índice de materias:

Sugerencias de seguridad. Pág. 2

Garantía. Pág. 2

Desempaquetado de la lámpara. Pág. 3

Inventario de piezas. Pág. 3

Preparación para la instalación. Pág. 4

Instalación de la placa de montaje. Pág. 4

Montaje de la lámpara. Pág. 5

Ajustando el largo del cable. Pág. 5

Instalación eléctrica. Pág. 6

Instalación final. Pág. 7

Localización de fallas. Pág. 7

Piezas de repuesto. Pág. 7

SUGERENCIAS DE SEGURIDAD.

ADVERTENCIA: para evitar la posibilidad de una descarga eléctrica, desconectar la corriente en la caja de fusibles principal o el panel de circuitos antes de iniciar la instalación de la lámpara o antes de repararla.

1. **LEER TODAS LAS INSTRUCCIONES E INFORMACIÓN DE SEGURIDAD CUIDADOSAMENTE ANTES DE INSTALAR SU LÁMPARA Y GUARDAR ESTAS INSTRUCCIONES.**
2. Asegurarse de que todas las conexiones eléctricas cumplan con los Códigos o las Ordenanzas Locales y el Código Nacional Eléctrico. Si usted no está familiarizado con el alambrado eléctrico o los cables de la casa/el edificio son de colores diferentes a los que se refieren en las instrucciones, favor de buscar un electricista calificado.
3. La caja de salida eléctrica debe estar bien sujeta y debe ser capaz de sostener la lámpara.

ADVERTENCIA: para reducir el riesgo de incendio, descarga eléctrica o daño corporal, usar los tornillos de montaje proporcionados con la caja de salida. En caso de duda, consultar con un electricista calificado. [Ver la sección 4 en la página 4 para mayor información].

ADVERTENCIA: para reducir el riesgo de incendio, descarga eléctrica o daño corporal, los conectores para cable provistos con esta lámpara, son diseñados para aceptar sólo un cable de calibre 12 de la casa y dos cables principales de la lámpara. Si el calibre del cable de la casa es superior a 12 o hay más de un cable de la casa para conectar a los cables principales de la lámpara, consultar con un electricista para informarse sobre el tamaño correcto de conectores para cable que se deben usar. [Ver la sección "Instalación eléctrica" en la página 6 para información detallada sobre el alambrado].

4. Los diagramas eléctricos son únicamente para referencia. Los interruptores deben ser interruptores de uso general UL. Referirse a las instrucciones incluidas con los interruptores para ensamblarlos correctamente.
5. Después de haber terminado la instalación, asegurarse de que todas las conexiones estén totalmente seguras.
6. Después de haber terminado todas las conexiones eléctricas, los conductores empalmados deben ser volteados para arriba y colocados cuidadosamente dentro de la caja de salida. Los alambres se deben separar con el conductor a tierra a un lado y el conductor a tierra del equipo al lado opuesto.

ADVERTENCIA: para reducir el riesgo de daño corporal o algún daño a la lámpara, tener cuidado al estar trabajando alrededor o limpiándola.

7. No utilizar detergentes para limpiar la lámpara. Usar un paño suave para su limpieza general.

NOTA: no se debe concluir que las precauciones de seguridad importantes e instrucciones en este manual van a abarcar todas las condiciones y situaciones posibles que puedan ocurrir. Se debe entender que el sentido común y la precaución son factores necesarios en la instalación y la operación de esta lámpara.

GARANTÍA.

Garantía limitada de cinco años de STORIMODERN:

STORIMODERN garantiza este aparato al comprador original de grupo familiar para uso interior con las siguientes condiciones: GARANTIA DE 5 AÑOS: STORIMODERN reemplazará o reparará cualquier aparato que tenga funcionamiento deficiente debido a defectos en los materiales o trabajo manual. Comunicarse con el Servicio al Cliente de STORIMODERN al **1-844-557-8674** para acordar el reenvío del ventilador. Devolver la lámpara con los gastos de envío prepagados, a STORIMODERN. Nosotros repararemos o reemplazaremos la lámpara y pagaremos los gastos de envío de regreso.

El comprador original será responsable de todos los gastos incurridos en sacar, reinstalar y enviar el producto para reparación.

Esta garantía no se aplica cuando la lámpara tenga daños por abuso mecánico, físico, eléctrico o por exceso de agua, causando un mal funcionamiento. Se exenta específicamente el deterioro en el acabado u otras partes debido al tiempo o exposición al aire marino bajo esta garantía.

Ni STORIMODERN ni el fabricante se harán responsables por el resultado de una instalación inadecuada o el uso impropio de este producto. La compañía no se hará responsable en ningún caso de algún daño consecuente del incumplimiento de esta o cualquier otra garantía expresada o implícita en absoluto. Esta limitación de daños emergentes no se aplicará en estados donde es prohibido.

1. Desempaquetado del accesorio.

Abrir el embalaje cuidadosamente. Retirar los artículos del embalaje. Guardar el empaque original en caso de que tenga que mandar la lámpara para alguna reparación.

Comprobar las piezas con el inventario de piezas y verificar que se incluyeron todas.

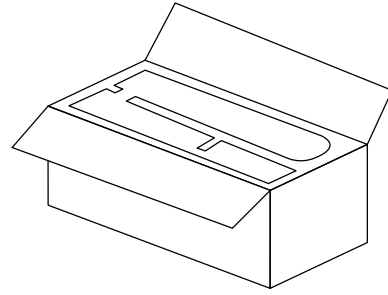

2. Inventario de piezas.

- a. cubierta decorativa. 1 unidad
- b. placa de montaje (preensamblada a la lámpara). 1 unidad
- c. tornillo (preensamblado a la placa de montaje). 2 unidades
- d. tuerca decorativa (preensamblada al tornillo). 2 unidades
- e. lámpara. 1 unidad
- f. anillo decorativo. 1 unidad
- g. pantalla. 1 unidad
- h. anillo del portalámpara (preensamblado a la lámpara). 1 unidad
- i. paquete de artículos de ferretería

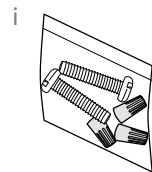
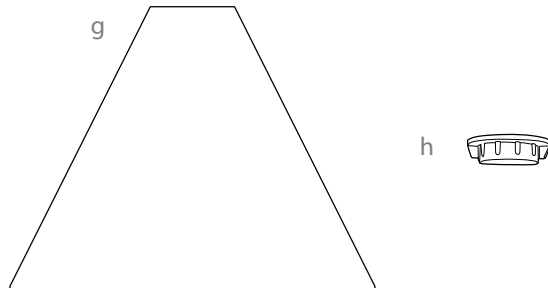
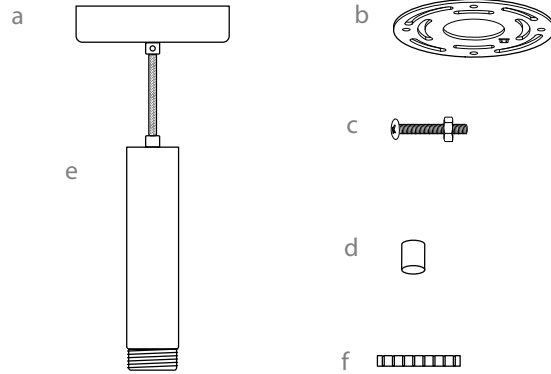

⚠ RECORDATORIO IMPORTANTE: se tienen que utilizar las piezas provistas con este aparato para una instalación adecuada y su seguridad. **⚠**

bombilla necesaria:
1 bombilla base mediana de 60 vatios máx.
o CFL/LED equivalente.
(a la venta por separado)



3. Preparación para la instalación.

Se necesitan las herramientas siguientes para la instalación:

Destornillador de estrella Phillips, destornillador de paleta (plano), alicates ajustables o llave de tuercas, escalera de tijera, cortaalambres, pelacables y cinta aisladora.

4. Instalación de la placa de montaje.

Apagar los cortacircuitos en el panel de electricidad que suplen corriente a la caja de salida y asegurarse de que el interruptor de luz esté APAGADO. (Referirse al **diagrama 1**).

ADVERTENCIA: no desconectar el suministro de fuerza antes de la instalación puede tener por resultado lesiones graves.

Quitar la lámpara existente.

ADVERTENCIA: si utiliza una caja de salida existente, asegurarse de que la caja de salida esté firmemente conectada a la estructura del edificio y que sea capaz de sostener el peso total de la lámpara. No hacerlo puede resultar en lesiones graves.

PRECAUCIÓN: asegurarse de que la caja de salida esté conectada a tierra correctamente y que haya un conductor a tierra (**VERDE o pelado**).

Desenrosque las tuercas decorativas y retire la placa de montaje de la cubierta decorativa. Guarde las tuercas decorativas para su uso posterior. (Referirse al **diagrama 2**).

Pase los conductores de suministro de electricidad a través del centro de la placa de montaje. Instale la placa de montaje a la caja de salida utilizando las arandelas y los tornillos de la caja de salida existentes o los tornillos de montaje provistos en uno de los paquetes de ferretería. (Referirse al **diagrama 3**).

***Nota:** es muy importante usar los artículos de ferretería correctos al instalar la placa de montaje, puesto que sirve para sostener la lámpara.



diagrama 1



diagrama 2

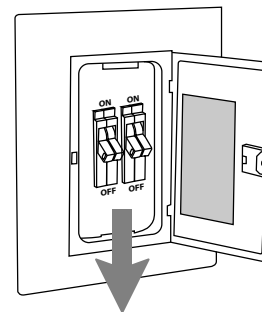

diagrama 3

5. Montaje de la lámpara

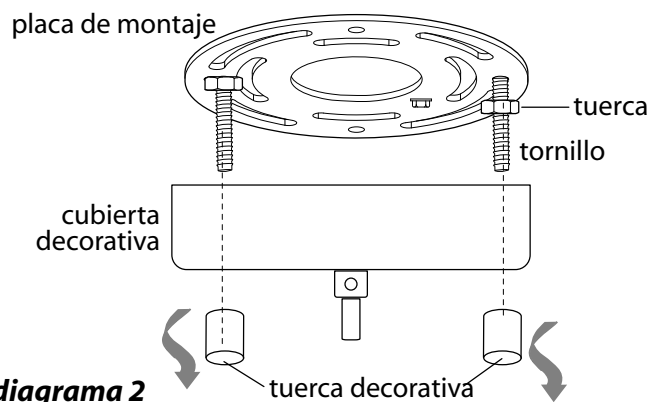
Mientras sujeta con unas pinzas (no incluida) la tuerca en uno de los tornillos, afloje el tornillo media vuelta y luego afloje la tuerca hasta que la tuerca esté aproximadamente en la mitad del tornillo. Repita para el otro tornillo y la otra tuerca.

Coloque temporalmente la cubierta decorativa sobre la placa de montaje para determinar la cantidad de ajustes necesarios para los tornillos. Los tornillos deben pasar por los orificios en la parte superior de la cubierta decorativa lo suficiente como para que las tuercas decorativas queden al ras de la cubierta decorativa al montarse.

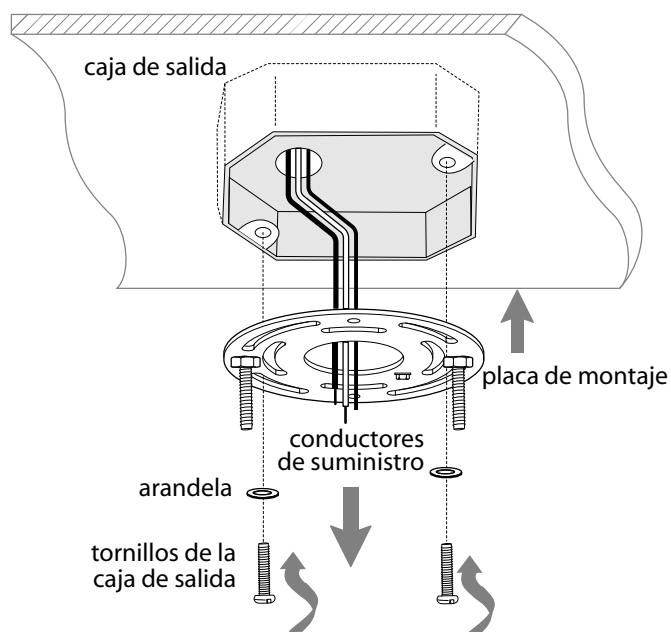
Cuando los tornillos estén ajustados, use pinzas para ajustar las tuercas en los tornillos hasta que toquen la placa de montaje.

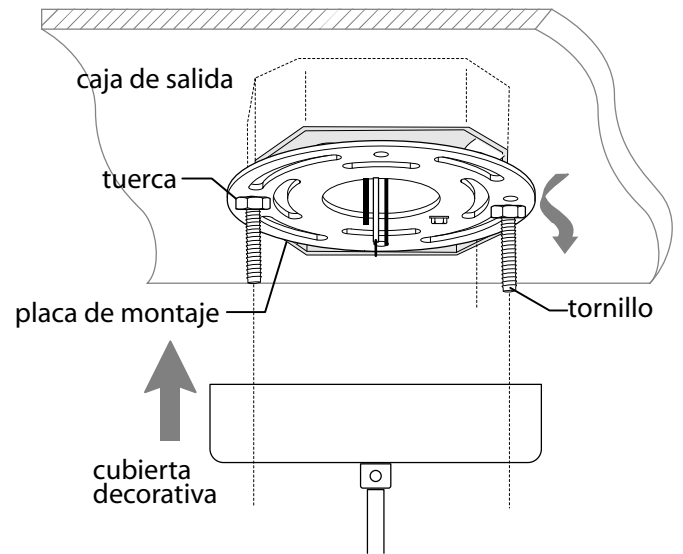

6. Ajustando el largo del cable.

Si desea cambiar el largo del cable, afloje la contención del cable preensamblada en la cubierta decorativa, con un destornillador de cabeza plana (no incluido). Ajuste el cable hasta lograr el espacio colgante deseado jalando el cable a través de la cubierta, luego vuelva a apretar la contención del cable.

PRECAUCIÓN: no apriete demasiado la contención del cable.

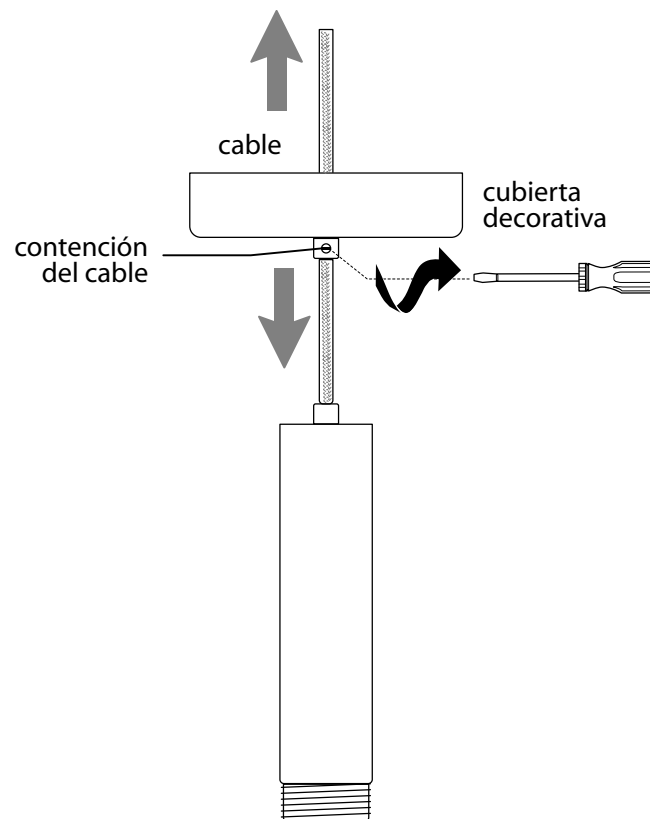

5. Instalación eléctrica.

Prepare los conductores pelando 1,91 cm del aislamiento de sus extremos con las pinzas pelacables (no se incluyen).

Hacer las conexiones eléctricas con los conectores de cable provistos como sigue:

Conectar el cable **NEGRO** de la lámpara al cable **NEGRO** de la caja de salida.

Conectar el cable **BLANCO** de la lámpara al cable **BLANCO** de la caja de salida.

Conectar el conductor a tierra **VERDE** de la lámpara al conductor a tierra **PELADO/VERDE** de la caja de salida.

Nota: Si la caja de salida *no* tiene conductor a tierra **PELADO/VERDE**, se debe sujetar el conductor a tierra **VERDE** de la lámpara al **TORNILLO VERDE** etiquetado **GND** en la placa de montaje.

Nota: enrosque los conectores de cables en dirección de las manecillas del reloj.

ADVERTENCIA: nunca conecte el conductor de puesta a tierra a los conductores BLANCO o NEGRO del suministro de electricidad.

Como una medida de seguridad adicional, envolver cada conector para cable por separado con cinta aisladora.

Arregle cuidadosamente el exceso de cableado y los conectores de cable dentro de la caja de salida.

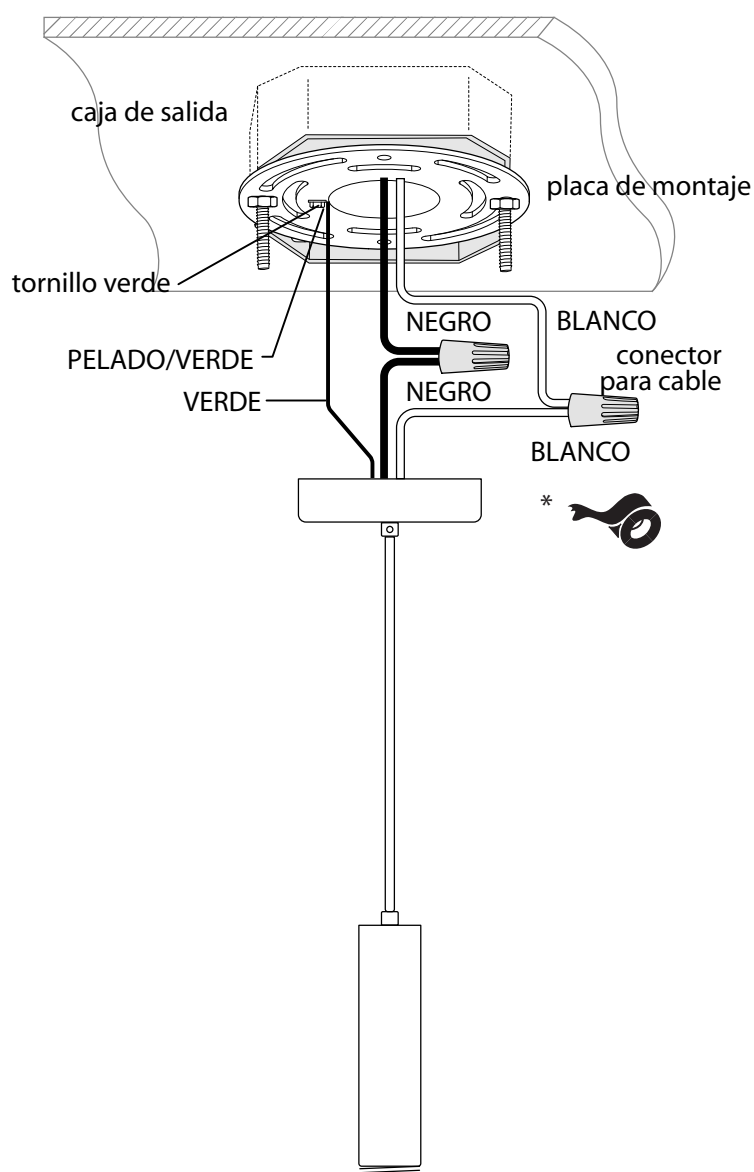

7. Instalación final.

Alinee los orificios de la cubierta decorativa con los tornillos de la placa de montaje. Fije la lámpara con las tuercas decorativas que retiró en el Paso 4, página 4.

Retire el anillo del portalámpara de la lámpara. Coloque el anillo decorativo sobre la lámpara. Fije la pantalla a la lámpara con el anillo del portalámpara.

Instalar una bombilla de base mediana de 60 vatios max. o una CFL/LED equivalente (no incluida).

IMPORTANTE: cuando necesite reemplazar la bombilla, favor dejar que se enfríe la bombilla y la pantalla antes de tocarlas.

Restablezca la alimentación y pruebe la lámpara.

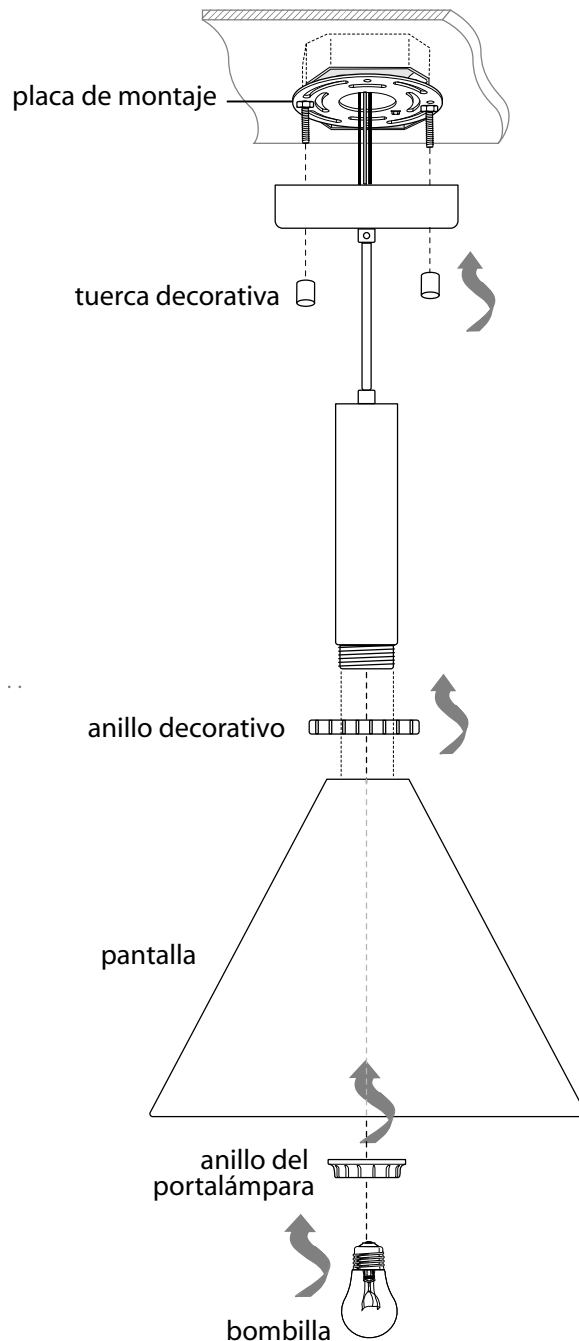

Localización de fallas.

ADVERTENCIA: no desconectar el suministro de fuerza eléctrica antes de hacer localización de fallas para cualquier problema de instalación eléctrica puede causar lesiones graves.

Problema: no se enciende la luz.

Soluciones:

1. Inspeccionar el suministro de fuerza (en el cortacircuitos/el interruptor de pared) de la lámpara.
2. Verificar que se instaló correctamente la bombilla.
3. Verificar que se hizo correctamente la conexión de cables con conectores para cable.
4. Reemplazar la bombilla defectuosa con el mismo tipo de bombilla (Ver pág. 3).

Piezas de repuesto.

Para piezas o información, referirse al "Inventario de piezas" en la página 3.
Servicio al cliente: **844-557-8674**
www.STORIMODERN.com

STORI
MODERN